



# Mavel

(ITA)

Mavel ha inventato il nuovo dispositivo slowmotion, unico e brevettato, che rallenta il riavvolgimento del cavo/tubo evitando di fatto il classico "colpo di frusta".

Pensiamo a quante volte, accidentalmente, il cavo/tubo può scappare di mano nel lavoro quotidiano: l'autoriparatore che inavvertitamente non accompagna il cavo/tubo nel riavvolgimento, preso magari dalla fretta di terminare il lavoro, con il colpo di frusta rischia di strisciare la carrozzeria della vettura appena riparata o causare qualche altro danno accidentale. Slowmotion evita tutto questo, rallenta, se necessario, e blocca gli imprevisti.

Slowmotion ti permette di operare in completa sicurezza concentrando la tua attenzione sul lavoro che stai svolgendo.

Slowmotion racchiude semplicità e genialità. Non è infatti necessario acquistare uno specifico modello di avvolgitore Mavel, la maggior parte è già predisposta per accogliere il sistema slowmotion.

È un optional che può essere installato in qualsiasi momento e con estrema facilità in molti avvolgitori Mavel già in commercio, senza dover modificare nulla. La scelta è quindi affidata all'utente finale che ha la possibilità di decidere se installare, in modo semplice e veloce, il sistema slowmotion e lavorare in piena sicurezza.

Slowmotion: sapere rallentare, a volte, è importante.

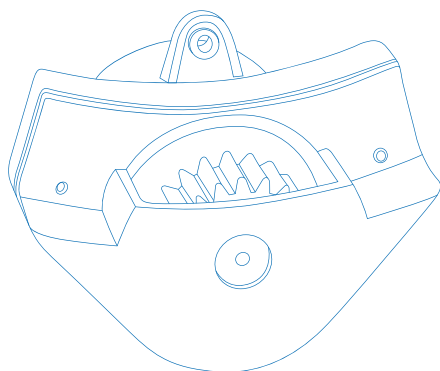

(FRA)

Mavel a cherché de mettre encore plus en sureté ses propres enrouleurs en inventant le nouveau dispositif Slowmotion, unique et breveté, qui ralentie l'enroulement du câble/tuyau en évitant le classique « coup de fouet ». Pensez à combien de fois, accidentellement, le câble/tuyau peut vous échapper des mains au cours du travail quotidien, le mécanicien qui ne se rappelle pas de guider le câble/tuyau lors de l'enroulement, par distraction ou pour le fait de se dépêcher pour terminer son travail, avec le coup de fouet il risque d'érafler la carrosserie de la voiture à peine réparée ou de causer des dégâts accidentels. Slowmotion évite tout cela, il ralentie si nécessaire et bloque tous les imprévus. Slowmotion permet de travailler dans la complète sécurité et concentre l'attention sur le travail que l'on est en train de faire.

Slowmotion enferme la simplicité et la génialité. Il n'est pas nécessaire d'acheter un modèle spécifique des enrouleurs automatiques Mavel, la majeure partie de la gamme est déjà prédisposée pour le système Slowmotion. C'est une option qui peut être installée à n'importe quel moment et avec une extrême facilité dans plusieurs enrouleurs déjà en commerce, sans avoir rien à modifier. Le choix est fié à l'utilisateur final qui a la possibilité de décider si installer, de façon simple et rapide, le système Slowmotion et de travailler en pleine sécurité. Slowmotion: savoir ralentir, parfois c'est très important.

(ENG)

Mavel has sought to make their automatic reels even safer by inventing the new Slowmotion device, unique and patented, to slow down the winding of the cable/hose, in order to avoid the classic "whiplash."

Think back to how many times the cable/hose could accidentally slip from your hands during your daily work. The operator who inadvertently forgets to attend to the cable/hose while winding it, perhaps lost in the hurry to finish his work, and with a whiplash could scratch the body of the car he just finished repairing-or cause some other accidental damage. Slowmotion prevents this, by slowing down, if necessary, and preventing accidents. Slowmotion allows you to operate in complete safety, so you can focus your attention on the work you do.

Slowmotion personifies simplicity and ingenuity. In fact, it is not necessary to purchase a specific Mavel automatic reel model-the majority of models is already designed to accommodate the Slowmotion system.

It's an optional feature that can be installed at any time and with extreme ease in many Mavel automatic reels already on sale, with no need for modifications. The choice is therefore yours: you get to decide whether to install, quickly and easily, the Slowmotion system, and work in complete safety.

Slowmotion: sometimes, knowing how to slow down is important.

(DEU)

Das Thema Sicherheit ist heute stärker denn je zu einer Voraussetzung für die tägliche Arbeit geworden. Mavel hat versucht, unsere Aufroller noch sicherer zu gestalten, indem wir die neue einzigartige und patentierte Vorrichtung Slowmotion entwickelt haben, die den Kabel- oder Schlauchezug verlangsamt und so den klassischen „Peitschenschlag“ verhindert. Denken Sie daran, wie oft das Kabel oder der Schlauch bei der täglichen Arbeit unabsichtlich aus der Hand schlüpfen kann: Ein Automechaniker zum Beispiel, der in der Eile, die Arbeit zu beenden, das Kabel oder den Schlauch beim Aufwickeln versehentlich aus der Hand lässt, riskiert, die Karosserie des soeben reparierten Fahrzeugs mit dem Peitschenschlag zu zerkratzen oder sonstige unabsichtliche Schäden zu verursachen. Slowmotion verhindert all dies und verlangsamt oder unterbricht bei Bedarf Zwischenfälle. Slowmotion ermöglicht Ihnen, in kompletter Sicherheit zu arbeiten und sich zur Gänze auf die gerade ausgeübte Arbeit konzentrieren zu können.





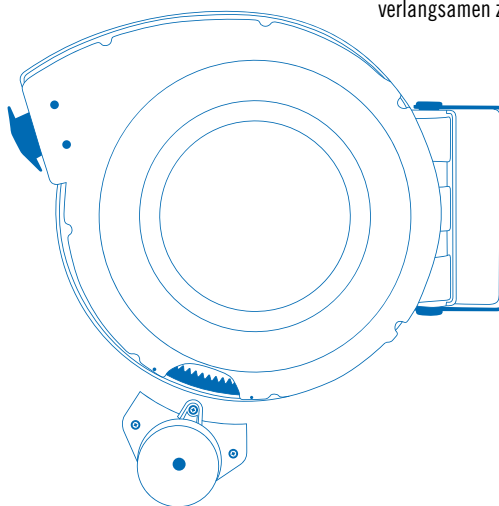



Slowmotion vereint die Einfachheit mit der Genialität. So ist es nicht nötig, ein spezifisches Aufrollermodell von Mavel zu kaufen, da der Großteil davon bereits für das Slowmotion-System eingerichtet ist. Es handelt sich um ein Optional, das jederzeit extrem einfach an zahlreichen bereits im Handel erhältlichen Aufrollern von Mavel montiert werden kann, ohne Änderungen daran vornehmen zu müssen. Die Wahl steht dem Endverbraucher frei, der entscheiden kann, ob er das Slowmotion-System einfach und schnell montieren und in voller Sicherheit arbeiten möchte.

Slowmotion: Manchmal ist es wichtig, verlangsamen zu können.





Minimo d'ordine / Min. order = Pack 12 pcs

CODE	Codice	Roll Classic PLUS	Roll Master PLUS	Roll Compact 12/24/230V Air	Roll Compact 400V	Roll Major PLUS
	Energy					
		707010	707020	707040	707030	707000
	Lights	707010	707020	707040		
	Air	707010	707020	707030		707000